



Omega Fusibili s.p.a.
via Edison, 10
20090 Assago (MI) Italia
Tel: +39.02.488481
FAX: +39.02.4882522
www.omegafusibili.it

Omega Composants s.a.r.l.
220 rue Ferdinand Perrier
F-69800 SAINT-PRIEST - France
Tel: +33.(0)4.78.90.85.64
FAX: +33.(0)4.78.90.84.65
www.omegacomposants.fr

Scheda prodotto

PZ1008



Descrizione: Pinza per circuito stampato

Materiale:

Materiale contatti: bronzo fosforoso stagnato

Dimensione fusibile: 10X38

Corrente / tensione: 40 A

Diametro foro:

Confezione: 250

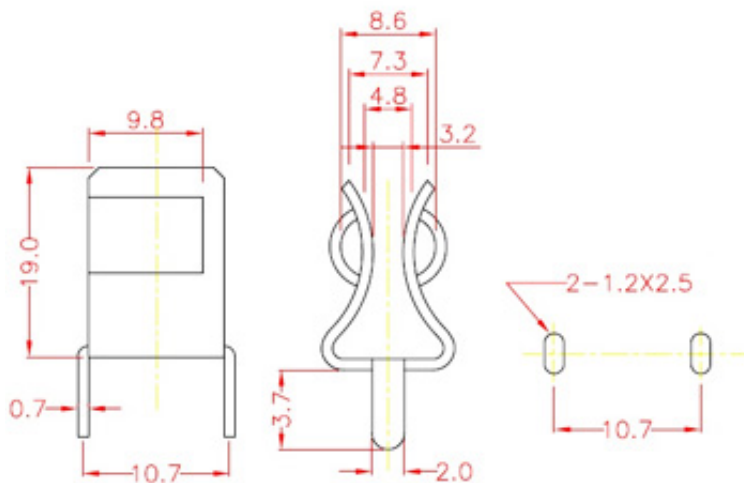

***Vietata la riproduzione, anche in forma parziale, senza l'autorizzazione di Omega Fusibili s.p.a.
Tutte le informazioni riportate potrebbero subire variazioni senza preavviso***

scheda stampata lunedì 25 gennaio 2016